

# NEMZETI SZAKKÉPZÉSI ÉS FELNŐTTKÉPZÉSI HIVATAL

## **Komplex szakmai vizsga** **Gyakorlati vizsgatevékenység**

**Szakképesítés száma, megnevezése: 34 521 03 Gépi forgácsoló**

**Vizsgafeladat megnevezése: Összetett geometriájú alkatrész megmunkálása hagyományos gépi forgácsolási eljárásokkal**

Gyakorlati vizsgatevékenység időtartama: 480 perc

A vizsgafeladat értékelési súlyaránya: 55 %

315/2013. (VIII. 28.) Korm. rendelet 27. § 1. bekezdésében foglaltak alapján a gyakorlati feladatlapokra vonatkozó javaslatot – a vizsga megkezdése előtt – a vizsgaelnök a vizsgabizottsági tagok véleménye alapján hagyja jóvá.

**Jóváhagyta:**

.....  
**vizsgabizottság elnöke**

Gyakorlati vizsgatevékenység

Szakképesítés száma, megnevezése: 34 521 03 Gépi forgácsoló

Vizsgafeladat megnevezése: Összetett geometriájú alkatrész megmunkálása hagyományos gépi forgácsolási eljárásokkal

A vizsgázó neve: .....

A vizsgázó születési ideje: .....

## „A” Feladat

Készítse el a mellékelt műhelyrajz alapján az összetett geometriájú alkatrészt!

- A megmunkálás során bontsa le a műveleteket nagyolásra és simításra.
- Nagyolásnál ügyeljen a munkadarab biztonságos megfogására és a művelet közben a munkadarab hűtésére, kenésére. A nagyolás csak megtámasztva végezhető.
- Simításnál ügyeljen a megfelelő fordulatszám, illetve előtolási értékek beállítására, hogy a kívánt felületi érdességet elérje.
- Ügyeljen a munkadarab egytengelyűségére. A kívánt méretet, illetve felületi minőséget csiszolóvászonnal is elkészítheti. A túrt átmérő mérése mikrométerrel történik.
- A külső felületek csiszolásánál ügyeljen a vászon helyes tartására.
- Az egyéni védőeszközök (védő öltözet, védőszemüveg, forgácskaparó stb.) használata kötelező!

Anyagszükséglet:

- $\varnothing$  45 x 75 mm A50 1 db

Szerszámszükséglet:

- 1db előretolt élű kés
- 1db 45o – os élű kés
- 1 db beszúró kés
- 1 db 60o – os menetvágó kés
- 1db központfúró
- 1 db forgó csúcs
- Csiszolóvászon
- 1 db  $\varnothing$  16 szármaró

Mérőeszköz-szükséglet:

- Tolómérő 150-es
- Mikrométer 25-50 mm -ig
- M14 x 1 menetes gyűrű (kaliber), menetfésű, 60o – os késsablon
- Kúpillesztéshez kaliber

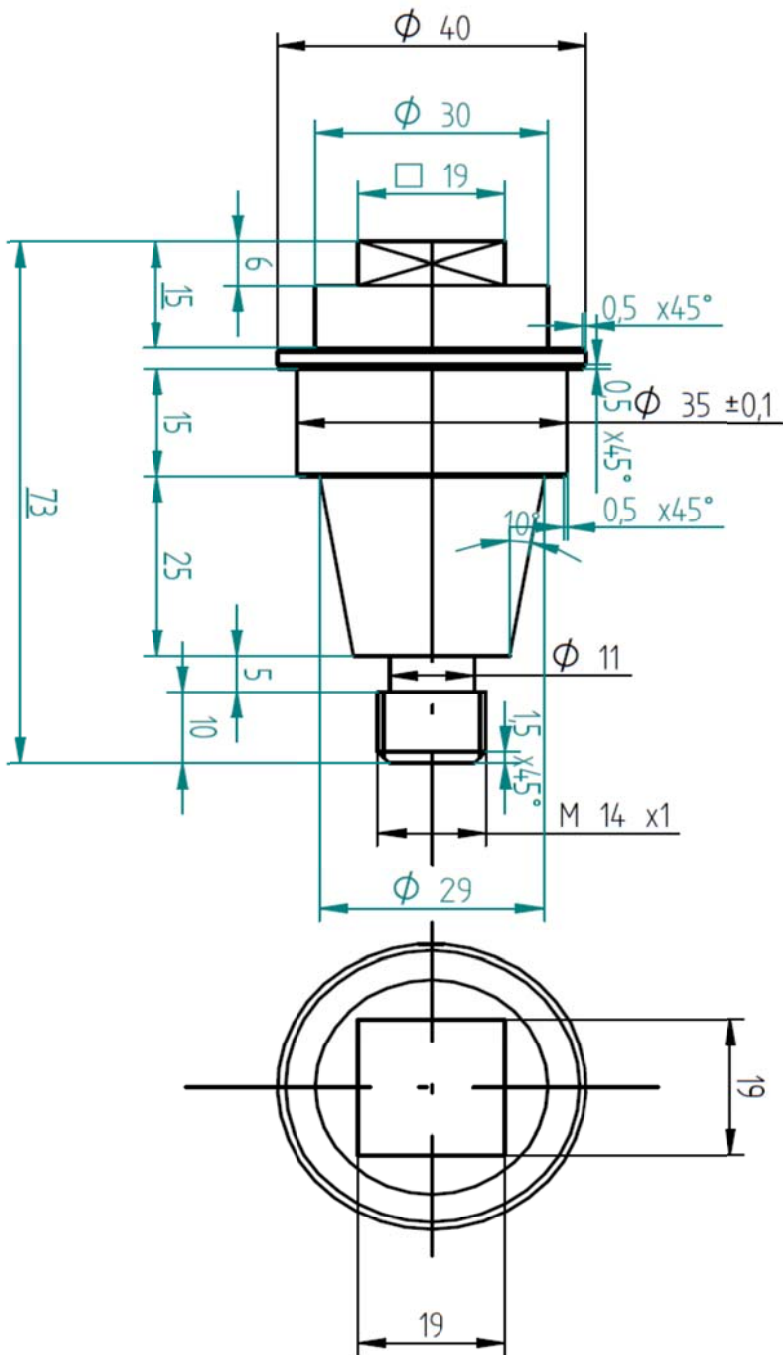

Dátum:	Megnevezés: Menetes Tengely Vizsgafeladat	Rajzszám:
Anyag:	Név:	Méretarány: M 1:1

## ÉRTÉKELŐ LAP

Vizsgáló neve: ..... Vizsgacsoport: .....

Művelet megnevezése, mérete	Adható pontszám	Elért pontszám
Hosszméret 73 mm	4	
Hosszméret 6 mm	4	
Hosszméret 15 mm	4	
Hosszméret 15 mm	4	
Hosszméret 25 mm	4	
Hosszméret 5 mm	4	
Hosszméret 10 mm	4	
Ø 11	4	
Ø 29	4	
M14x1 vágás, illesztés	9	
Ø 35 $_{+}^{-01}$	4	
Ø 40	8	
Ø 30	4	
Beszúrás 5 mm	4	
Kúp esztergálása	8	
Lapolás Lt 19 x 6 mm és helyzete	9	
Felületi érdesség	4	
4db Letörések	4	
<b>Összesen</b>	<b>90 pont</b>	
Önállóság	2	
Pontosság	2	
Irányíthatóság	1	
Ismeretek helyén való alkalmazása	2	
Körültekintés, elővigyázatosság	1	
Gyakorlatias feladatértelmezés	2	
<b>Összesen</b>	<b>10 pont</b>	
<b>Mindösszesen:</b>	<b>100 pont</b>	

Dátum:

.....  
aláírás

81 – 100 pont	jeles (5)
71 – 80 pont	jó (4)
61 – 70 pont	közepes (3)
51 – 60 pont	elégséges (2)
0 – 50 pont	elégtelen (1)

Gyakorlati vizsgatevékenység

Szakképesítés száma, megnevezése: 34 521 03 Gépi forgácsoló

Vizsgafeladat megnevezése: Összetett geometriájú alkatrész megmunkálása hagyományos gépi forgácsolási eljárásokkal

### ÉRTÉKELÉS

Gyakorlati tételsor			
Sorszám	Tétel	Név	Osztályzat
1.			
2.			
3.			
4.			
5.			
6.			
7.			
8.			
9.			
10.			
11.			
12.			
13.			
14.			
15.			
16.			
17.			
18.			
19.			
20.			
21.			
22.			
23.			
24.			
25.			
26.			
27.			
28.			
29.			
30.			
31.			
32.			
33.			
34.			

.....  
dátum

.....  
aláírás